

電動モーターグライダー (電動モーターグライダーにする場合は  
LAYOUT with ELECTRIC POWERED MOTOR  
(ELECTRIC MOTOR & BATTERY not included in the kit)

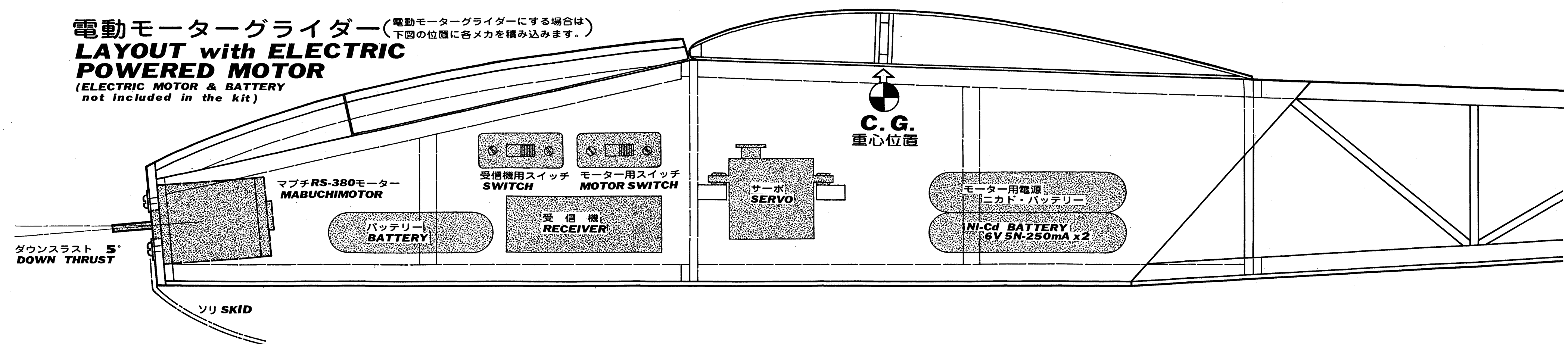

RADIO CONTROL SAIL PLANE Balsa KIT

PILOT

グライダー  
ジミ

JIMMY

OK MODEL CO.,LTD.

**胴体の組立**  
**FUSELAGE CONSTRUCTION**

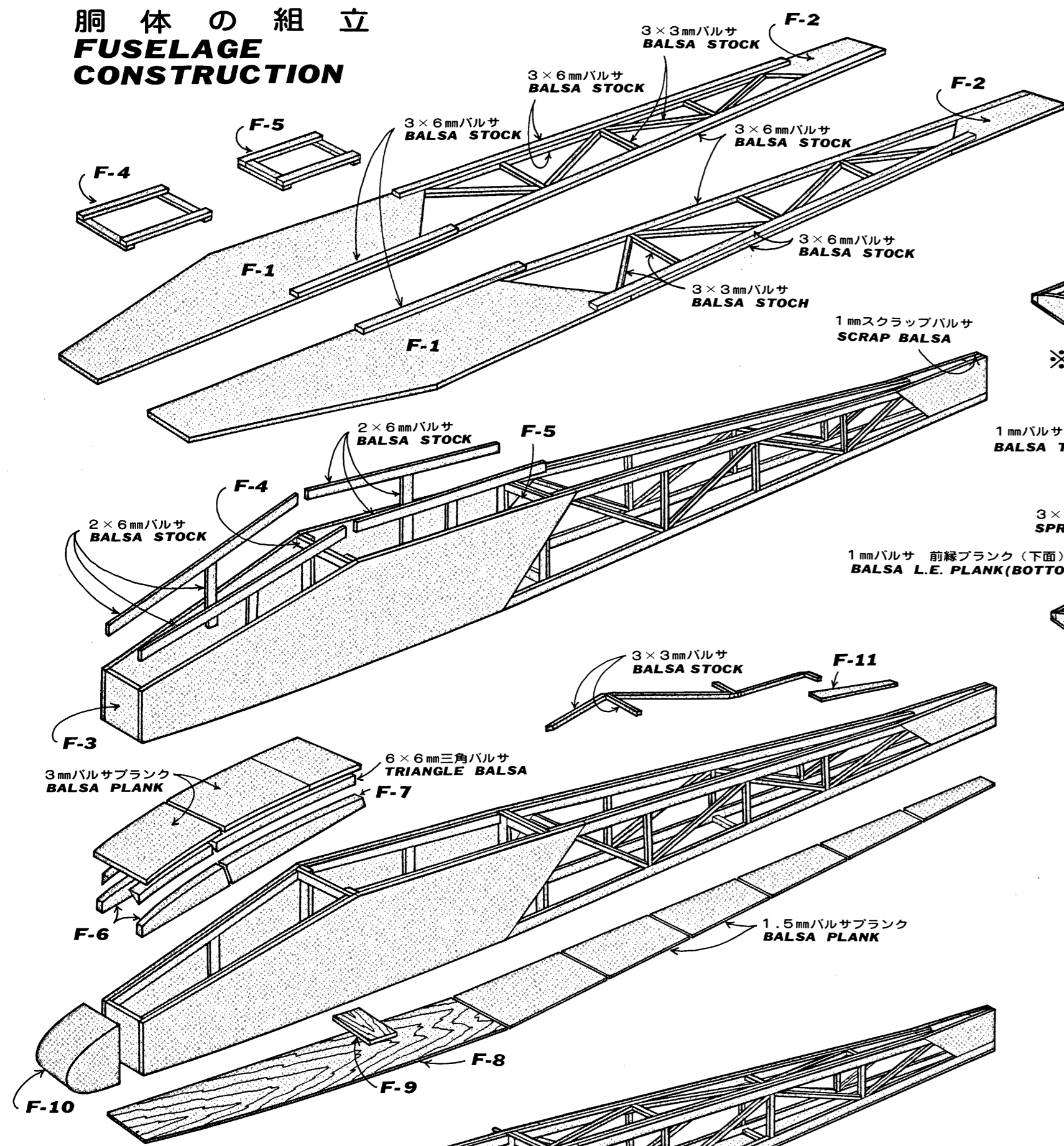

**主翼の組立**  
**WING CONSTRUCTION**

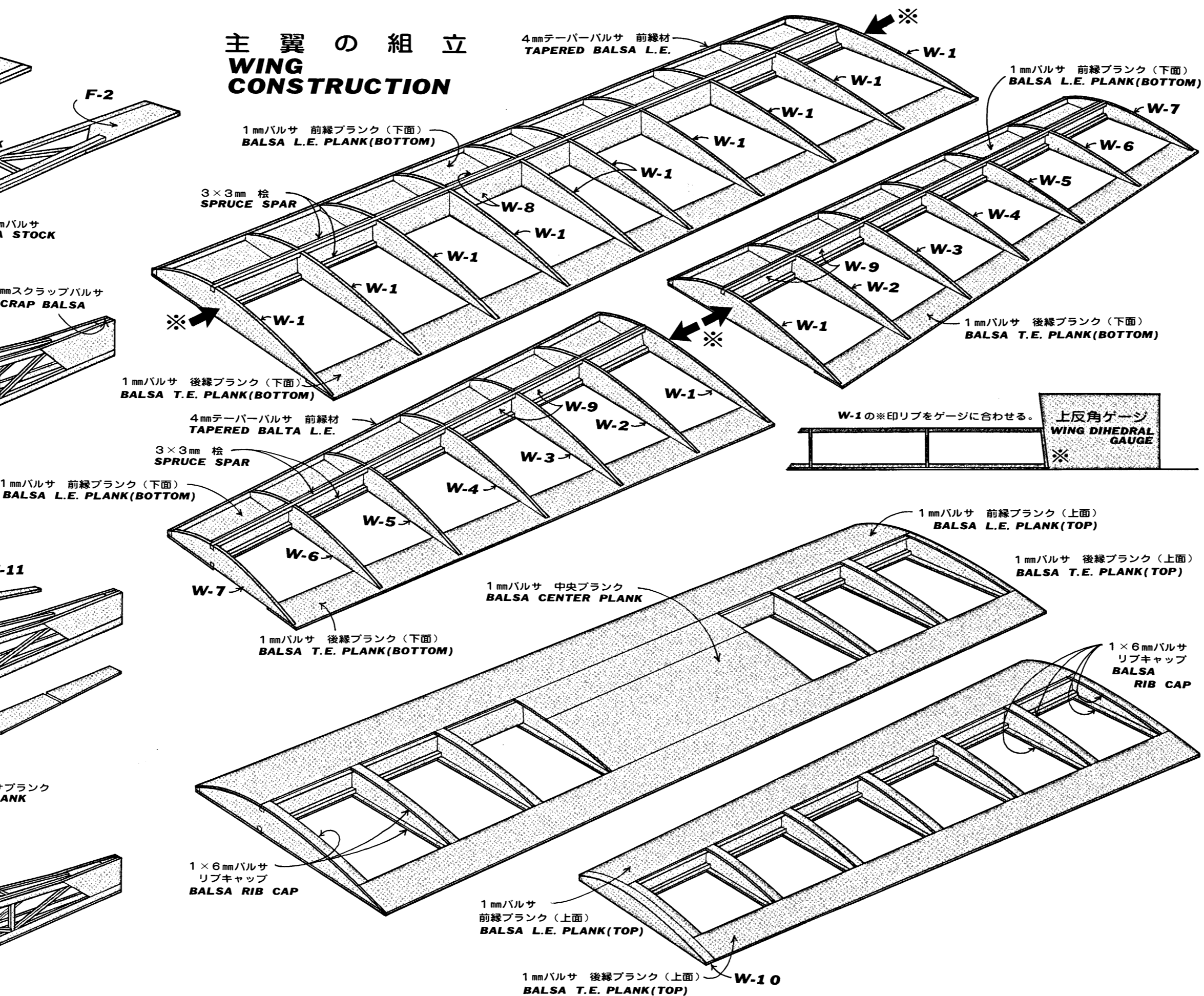

**中央翼と左右翼の接合**  
図のように翼幅が95mmになるよう、エポキシ接着剤で接着する。  
Glue outer wings to the center wing with epoxy.

**コントロール・ワイヤーの張り方**  
**ASSEMBLING OF CONTROL WIRE**

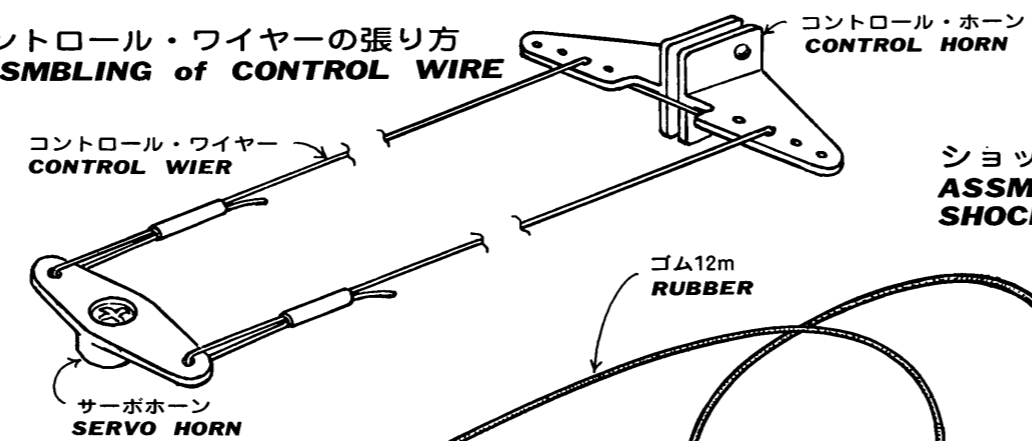

**ショックコードの作り方**  
**ASSEMBLING OF SHOCK CHORD & REEL**

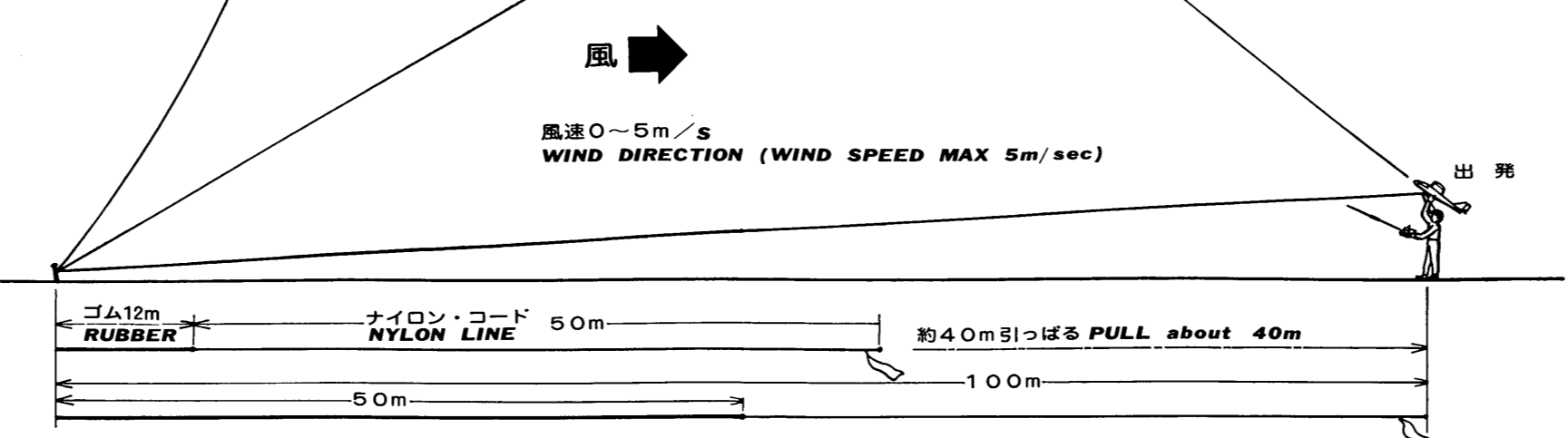
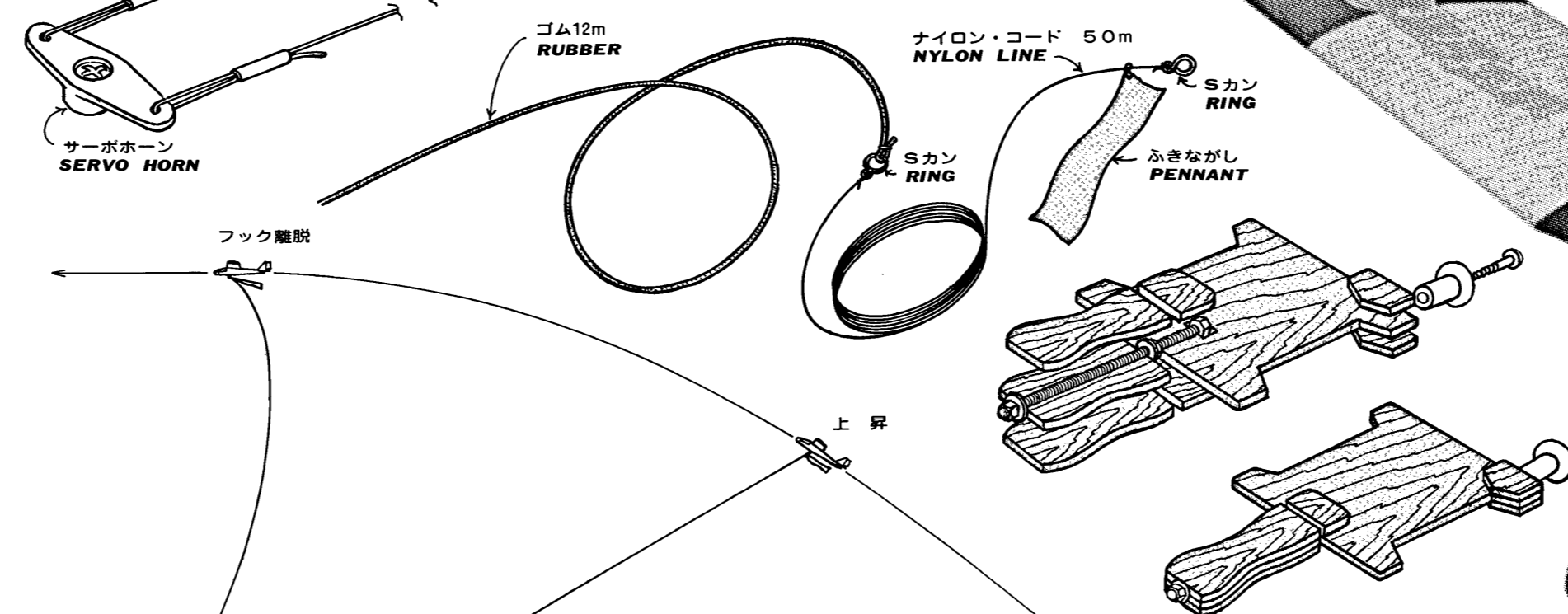

このシミュは誰にでも簡単に製作できるように設計されており、胴体板、主翼などは、図面上で正確に組立てることができます。製作は必ず、平らな台の上で図面を固定させて各パーツを組み合わせてゆきます。特に主翼の製作には、ねじれないように注意して組立ててください。

製作に使用する接着剤は各箇所によって異なる種類の接着剤を使用することによって、早く、丈夫に、しかも美しく仕上げることができ、一般的に、セメダインCがよく使われます。乾燥が早く、プラック材などの表面に出る所などは、はみ出た接着剤がサンドペーパーで簡単にすりおとすことができます。主翼の接合などは強力な接着剤をもつ、エポキシ接着剤を使用します。各プラック材などの接着には瞬間接着剤がとて便利です。

**胴体の組立**  
まず原寸図の上で、側板と前縁を組み立ててください。次に左右の側板と前縁を接着します。この時、胴体の中心線がまっすぐになるように注意してください。そして、図の通り各部を2×6mmバalsaで補強します。  
次に機首下面を1.5mmベニヤで、後部を1.5mmバalsaでプラックし、後部上面を3×3mmバalsaで補強します。後部上面のアルミパイプが出る所は、F-11を接着しておきます。また曳航フックの取り付け部は、力のかかる場所ですのでF-9をエポキシ接着剤で接着し、補強します。機首ブロックF-10を接着し、キャノピーを参考に組み立ててください。この時、キャノピーの後半分はメカルームのハッチになりますので接着しないでください。全体をサンドペーパーで仕上げ、胴体は完成です。  
尾翼は、図面上で3×8、3×6、3×3mmバalsaを使って組み立て、前後縁の角を丸く削っておきます。

**主翼の組立**  
主翼はねじれないよう、平らな台の上に図面をはり、その上で組み立てます。まず中央翼の下面プラック材の両端に3×3mmヒノキスパを接着し、リブW-1をはしから順に接着してゆきます。このとき米印の両端のリブは、外翼と上反角をつけて接着する面となりますので、キットに入っている上反角ゲージをあてがい、正確に内側に傾けて接着してください。次に後縁材、前縁材の順で接着してゆき、その状態でスパー補強材1.5mmバalsaを接着します。中央部の五ヶ所にはスパの後面にも接着してください。接着剤が乾きましたら、前縁上面を1mmバalsaでプラックし、ういてこないようにビシなどであておきます。ここまで出上がりましたら、ねじれていないか確認してください。もしねじれていたら、接着剤が乾かないうちに直しておいてください。最後に中央部分の上下を1mmバalsaでプラックし、各リブの上下に1×6mmバalsaリブキャップを接着します。  
外翼も同じ要領で作りますが、一番内側のリブは、上反角ゲージをあてがって、傾けて接着することを忘れないでください。中央翼と外翼の接合は、エポキシ接着剤を使用し、外翼の翼端が95mm上がるようにかいものをして接着します。

**機体の仕上げ**  
機体の仕上げは、手で、軽量仕上がるフィルム張りをおすすめします。フィルムを張る部分より少し大きめに切り、アイロンでまず周囲を張り、そして次に内側のシワをのばします。この時、アイロンにはうすい布をまいておく作業が楽です。

**メカの積み込み**  
出上がった機体に、受信機、バッテリー、サーボを仮に積み込み、重心位置が図面の所にくるように各メカの搭載位置を決めます。サーボを固定したならば、コントロールホーンをラダー及びエレベーターに取付け、コントロールワイヤーでサーボホーンに図を参考にしておきます。この時、スレやタルミのないように注意してください。

**PRE-WORK INFORMATION**  
You will need the following tools and accessories before assembling. White glue, sand paper, covering film (MonoCote, Solarfilm, etc.), model knife, balsa plane, single edge razor blade, pins, paper chips and wax paper.  
The frames for this model are assembled directly over the full size layouts printed the other plan. So, the plan must be laid flat on a work board and covered with wax paper or plastic wrap film to prevent frames from sticking to it during assembly.

**FUSELAGE ASSEMBLY**  
Make balsa formers F-4 and F-5 3×6mm balsa stock. Cut balsa stock to length as needed and then glue each other as they are placed on the lay outs.  
Assemble the two sidepanels with F-1, F-2, 3×6mm balsa stock and 3×3mm balsa stock. After glue has dried, lift two side panels from the layout. Join the two sidepanels together at the tail ends and then install formers F-3 to F-5 between sidepanels.  
Glue 2×6mm balsa stock reinforcement into the front fuselage. Glue F-6 on the front fuselage and lay the F-7 into the place (do not glue F-7 to the fuselage). Then glue triangular stock to the F-6 and F-7. Plank top of the front fuselage with 3mm balsa sheet. Glue F-8 to F-11 to the fuselage as shown in this plan. Plank bottom of the fuselage with 1.5mm balsa sheets.

**STABILIZER and WING CONSTRUCTION**  
Construct the VERTICAL STAB, and HORIZONTAL STAB, frames on the plan. After gluing has dried, attach the elevator and rudder to the stabilizer with thread hinges as shown the illust.  
The two wing frames are built in much the same way as the stab. frames. First, lay the bottom leading edge plank and trailing edge plank on the plan, then glue the bottom spar and leading edge on the collect position. Put and glue the ribs into the position.  
Glue is dried hard, put and glue the upper spar and joint both spars with spar webs W-8 and W-9. Plank top of the wing with 1mm balsa sheets and glue rib caps to the top and bottom of each ribs. Glue outer wings to the center wing with epoxy. Be careful the wing dihedral as shown in the plan. Sand paper the entire wing and fuselage surface and then cover with plastic covering material.

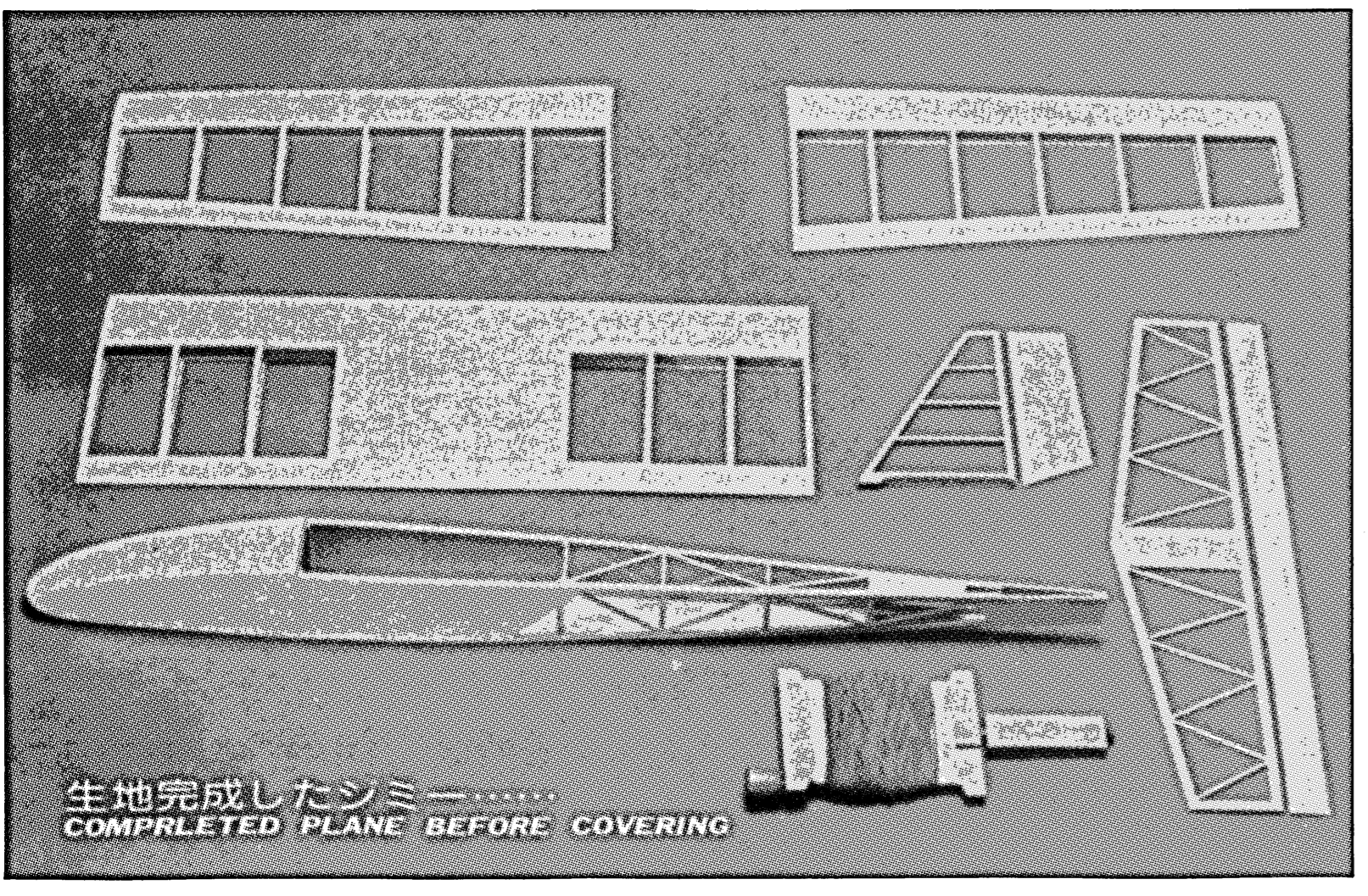
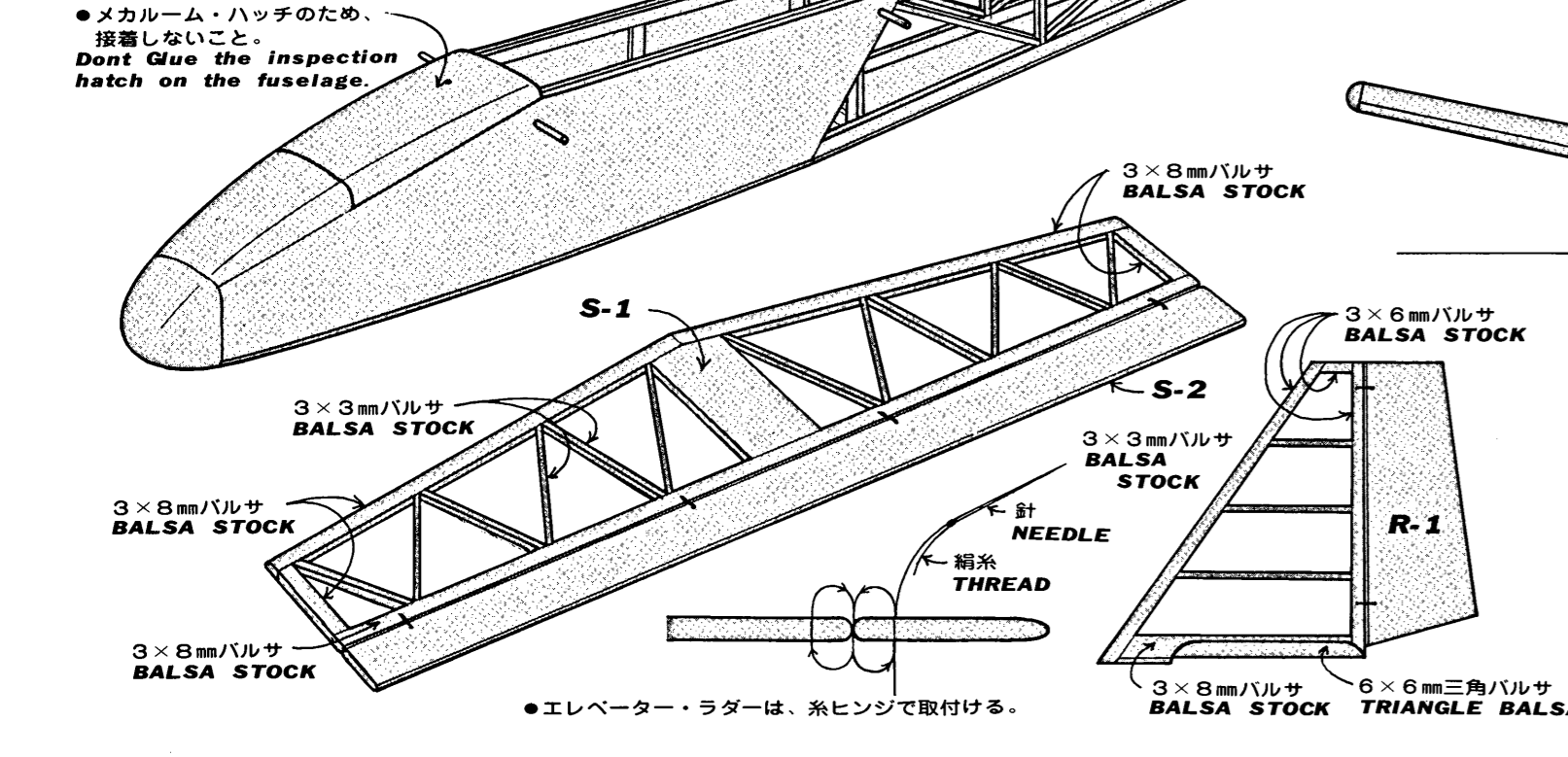

**RADIO CONTROL SAIL PLANE Balsa KIT**  
**PILOT JIMMY**  
グライダー ジミ  
OK MODEL CO., LTD.