



Bugatti 100p

© 2016 MODELL AVIATOR

Maßstab 1:1
Konstrukteur: T. Buchwald

Depron-Speedmodell
 Spannweite: 600 mm
 Länge: 585 mm
 Gewicht: 250 g
 Motor: ca. 25 g, 2000-3000 kv
 Akku: 3s, 800-1000 mAh
 Servos: 3 x 5-9 g Klasse
 Propeller: 4,5 x 4,5 oder 4,75 x 4,75
 Profil: Kline Foglemann 4 Modifiziert

Ruderausschläge:
 HR ±10-15 mm
 QR ±8-10 mm
 Expo empfohlen

Modell AVIATOR-Downloadpläne sind Bestandteil des Magazins und nur für private Zwecke zu nutzen. Für die gewerbliche Herstellung der Bauplanmodelle oder von Teilen davon ist eine Genehmigung durch den Verlag Wellhausen & Marquardt Medien erforderlich.

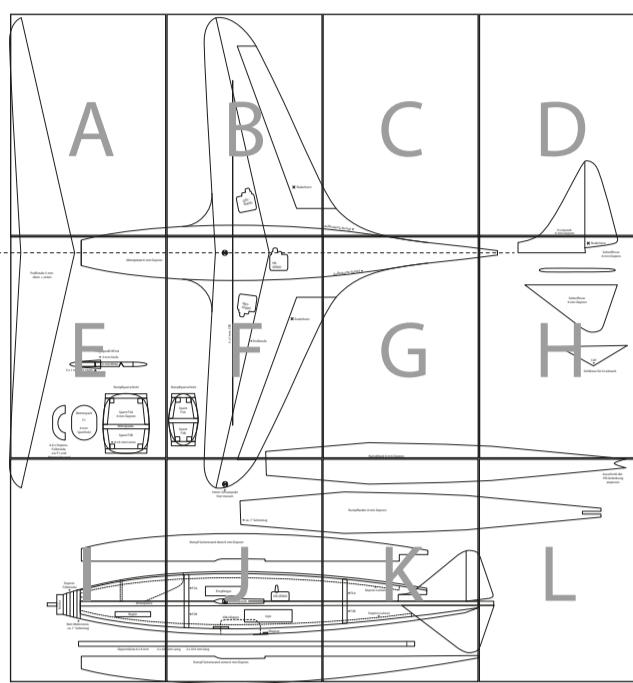

Beim Drucken „Seitenanpassung: Keine“ angeben

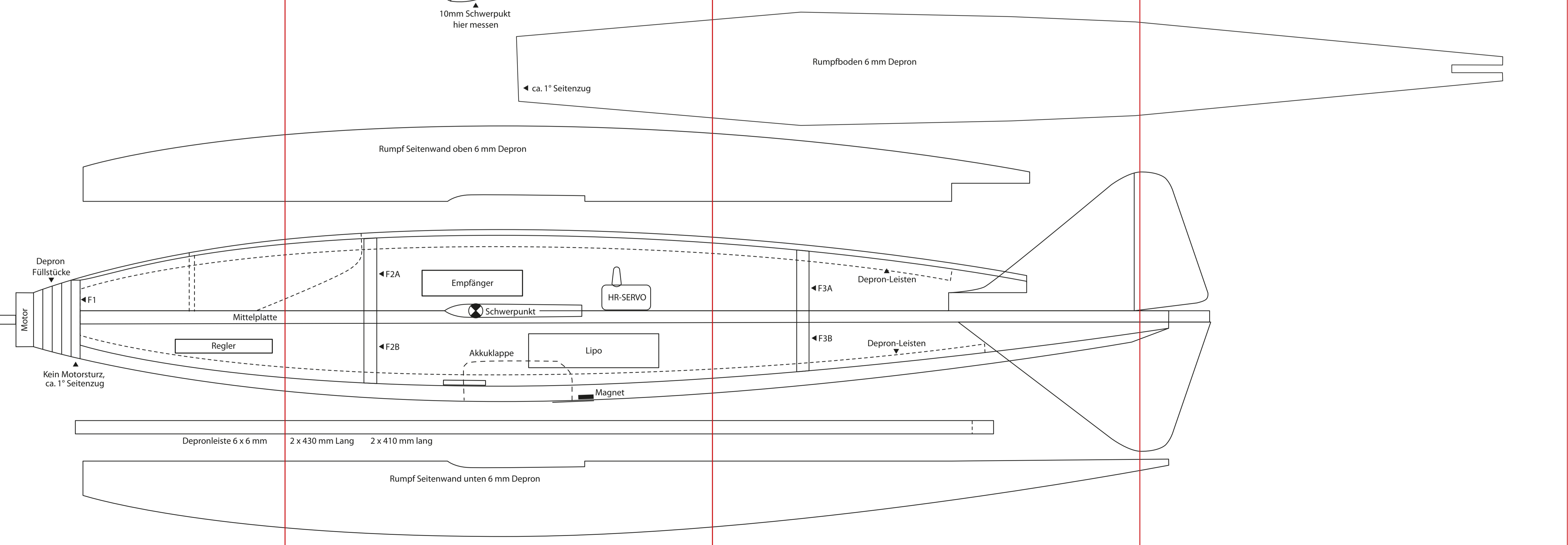
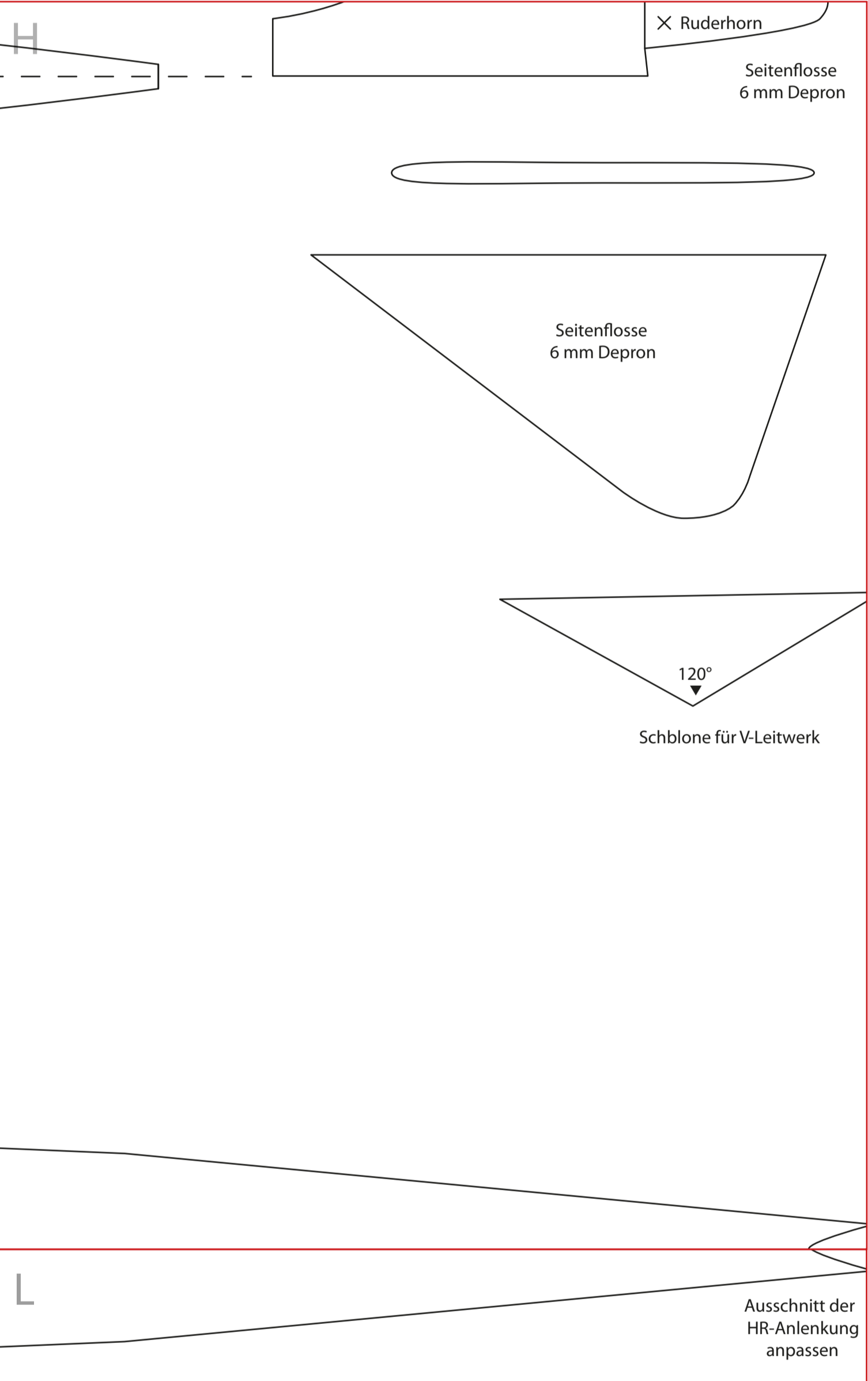
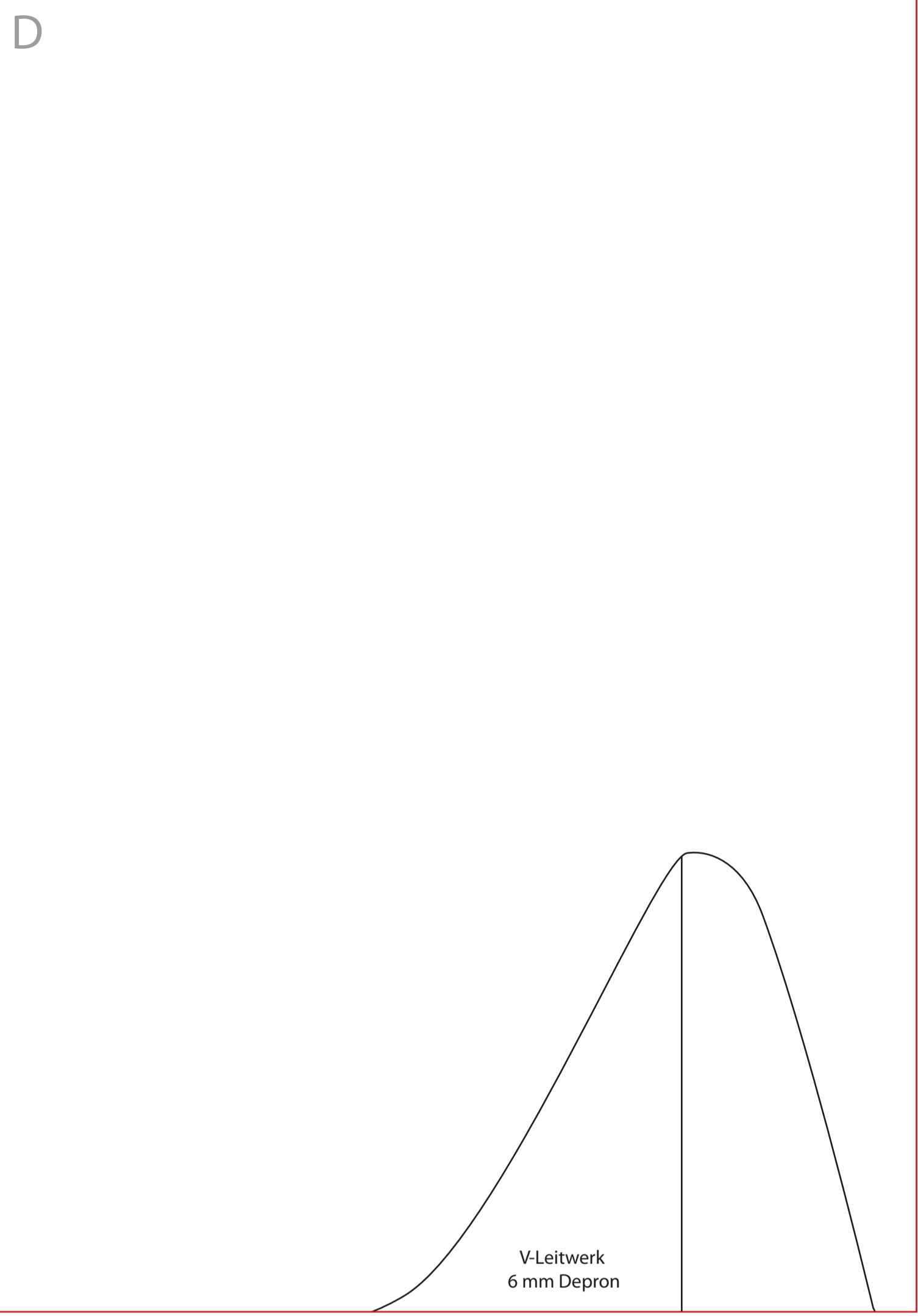
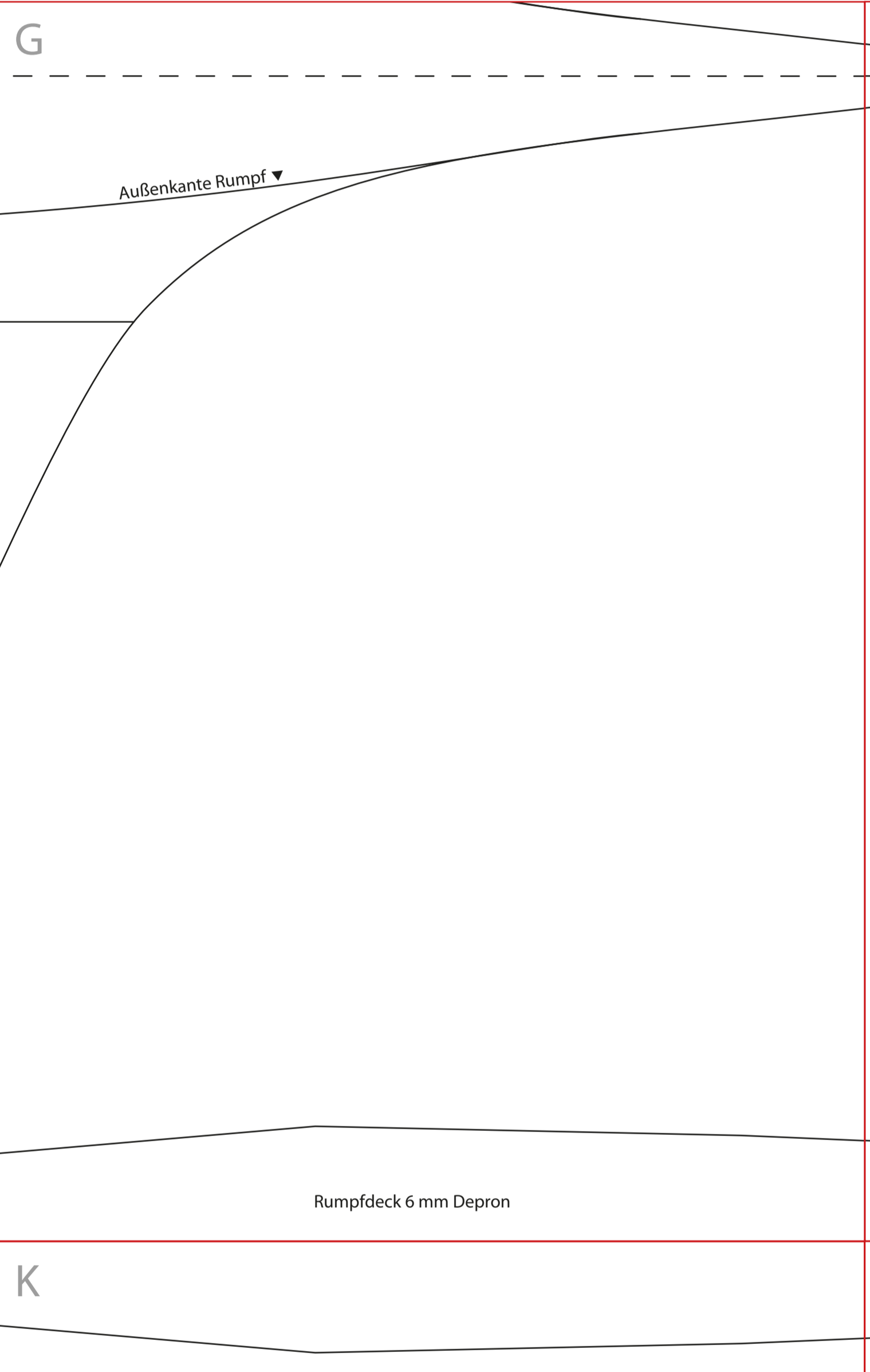
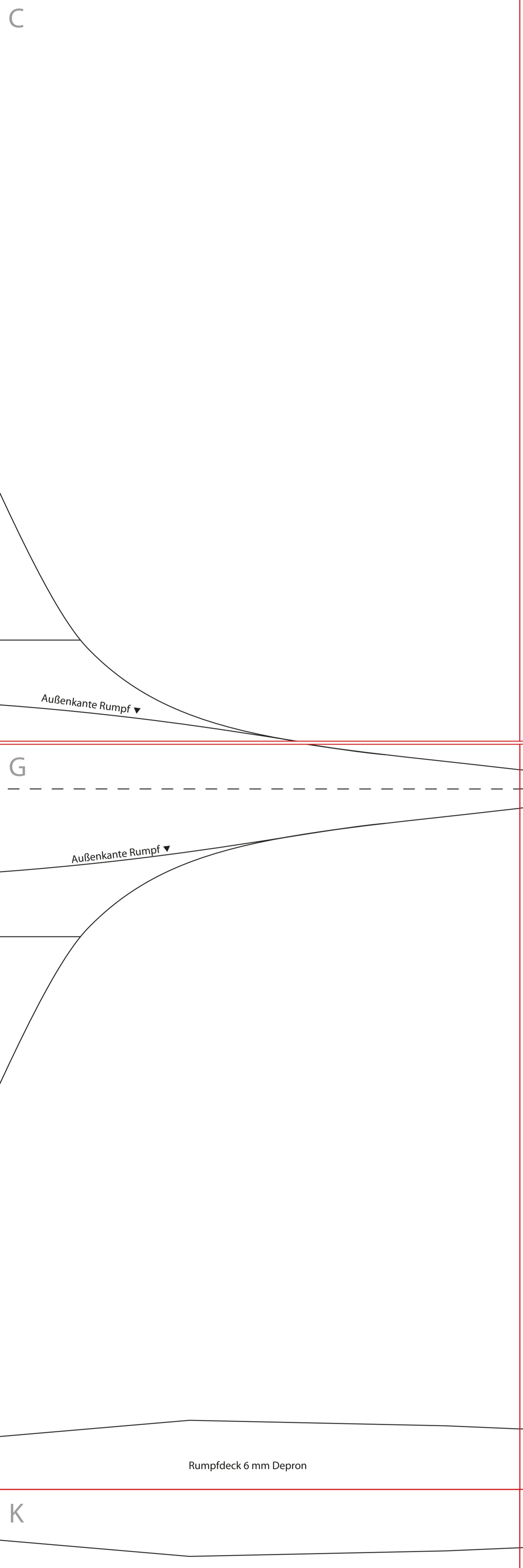
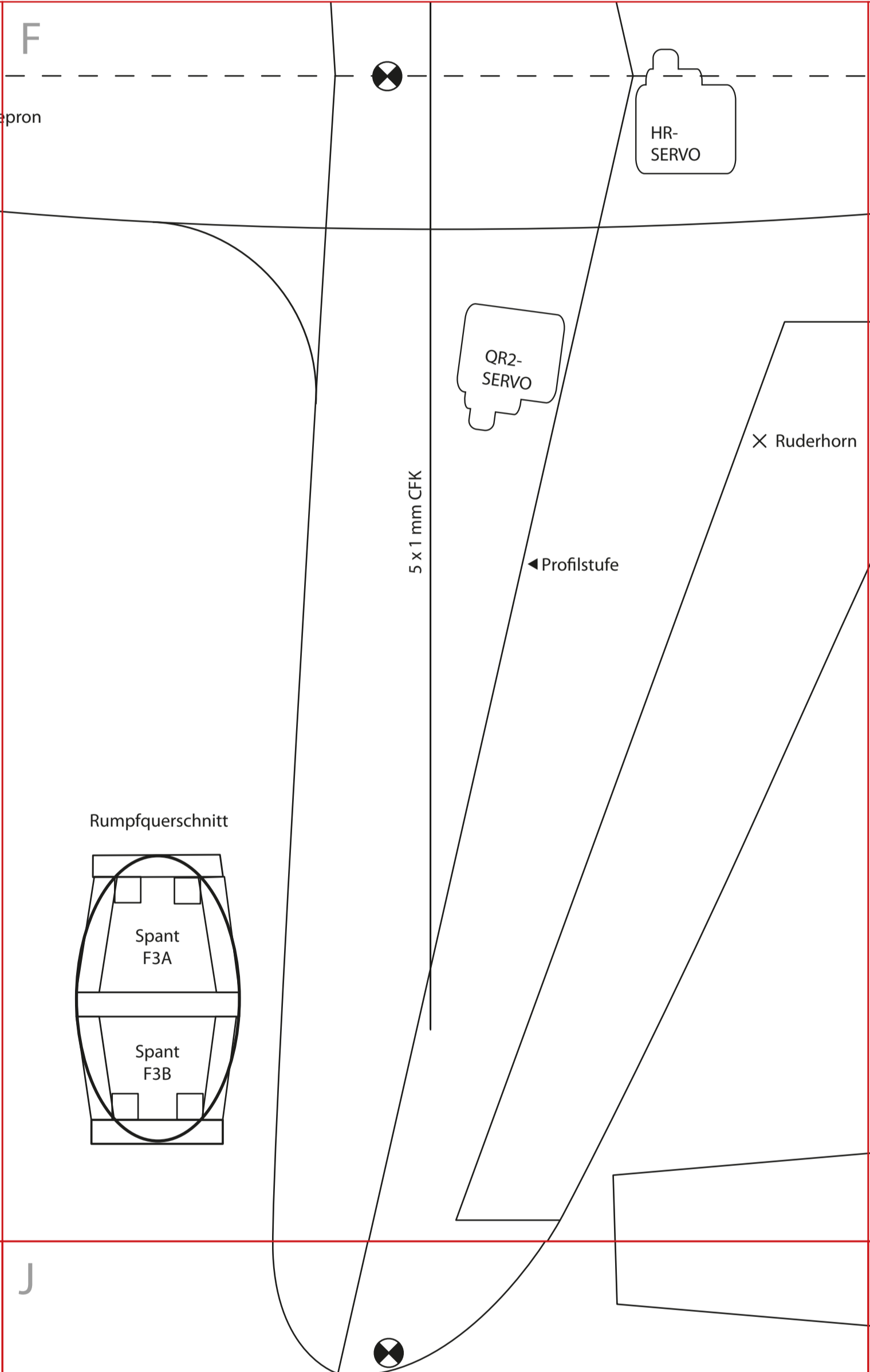
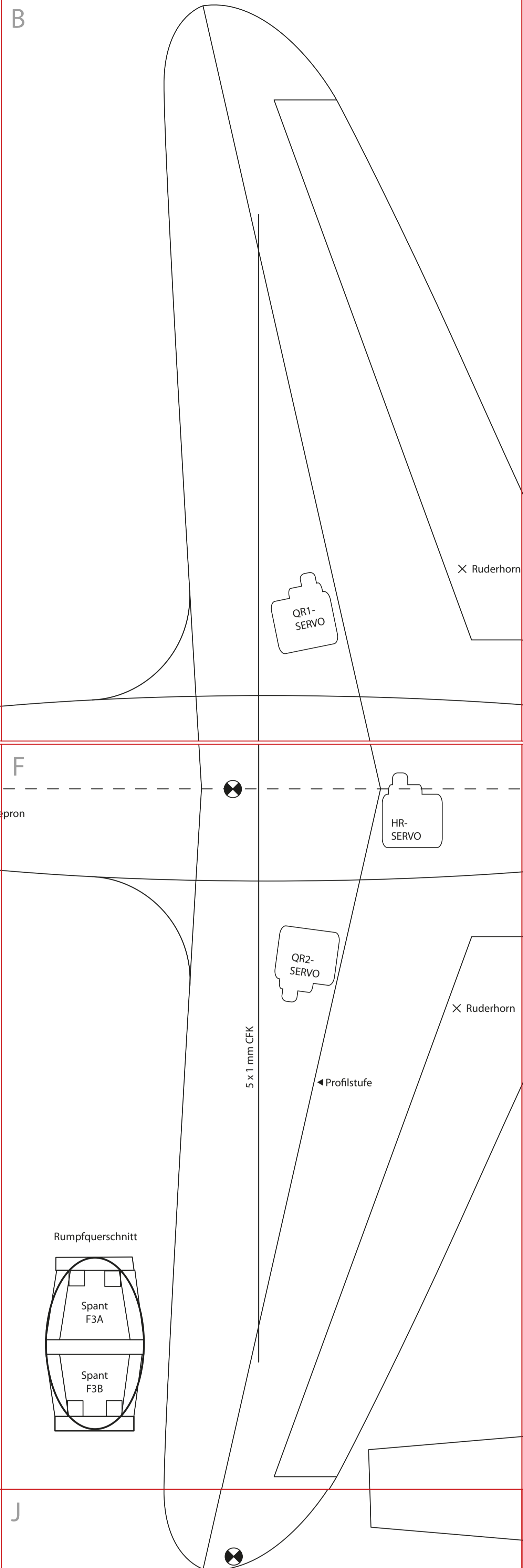
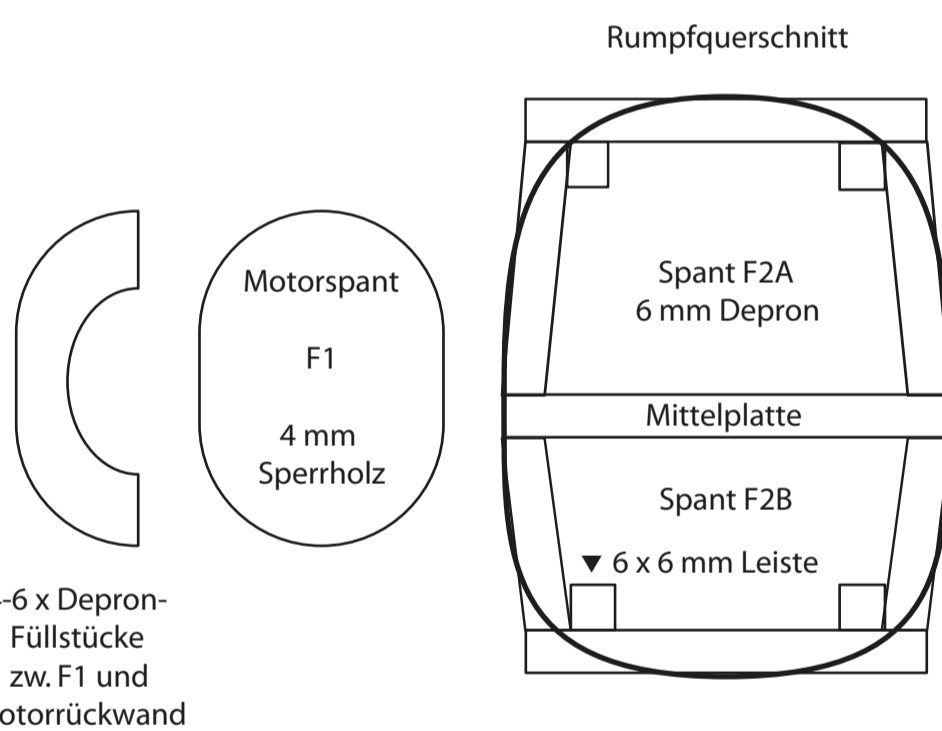
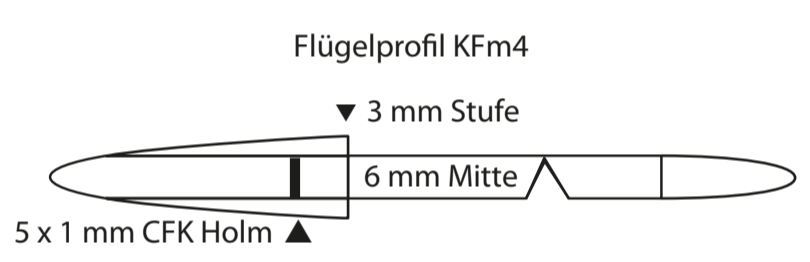
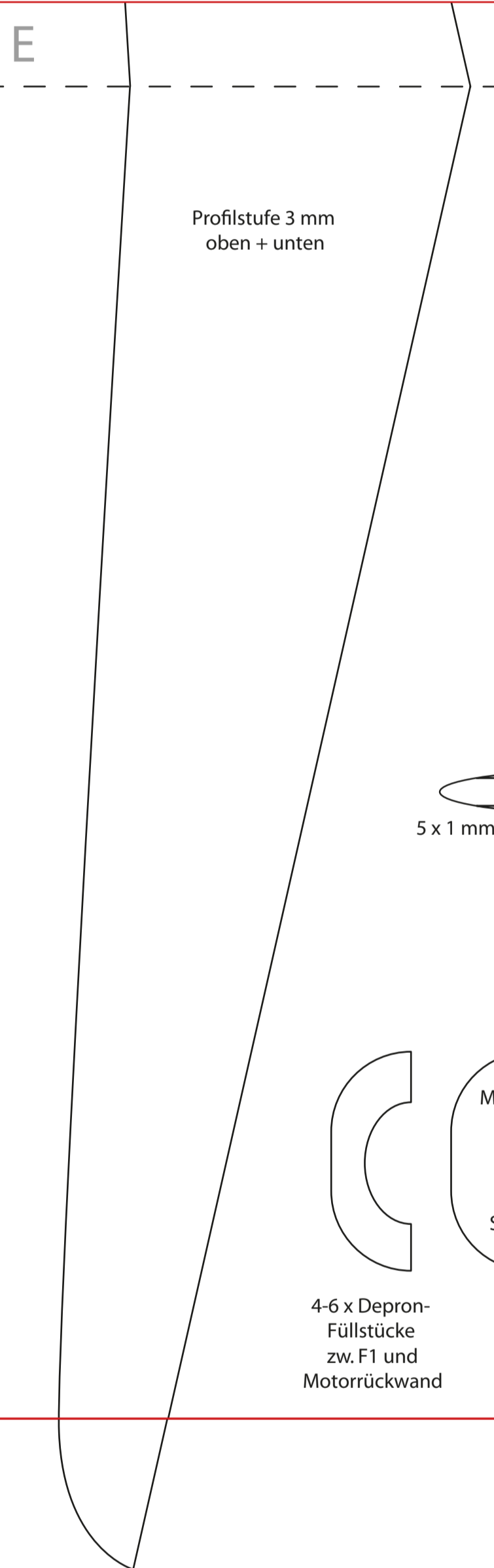
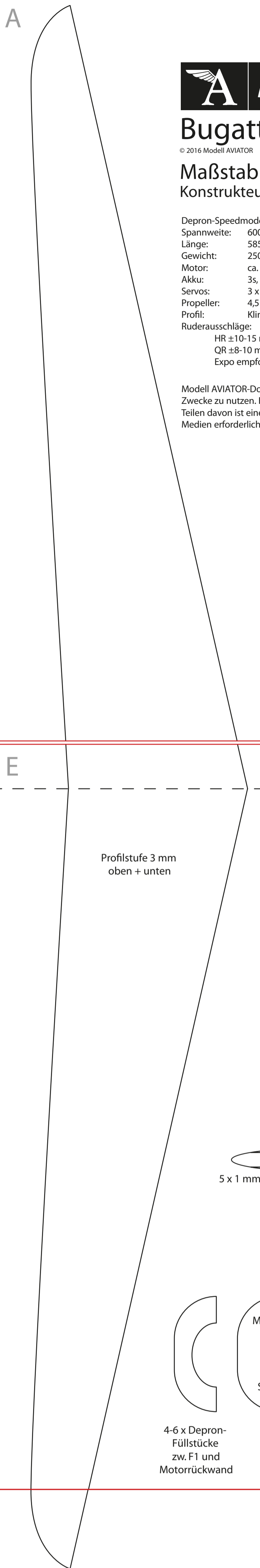

Depronleiste 6 x 6 mm 2 x 430 mm Lang 2 x 410 mm lang

Rumpfseitenwand unten 6 mm Depron