

Todas la cuadernas están realizadas en contrachapado de 3m/m menos la C3 y C4 que son de 5 m/m

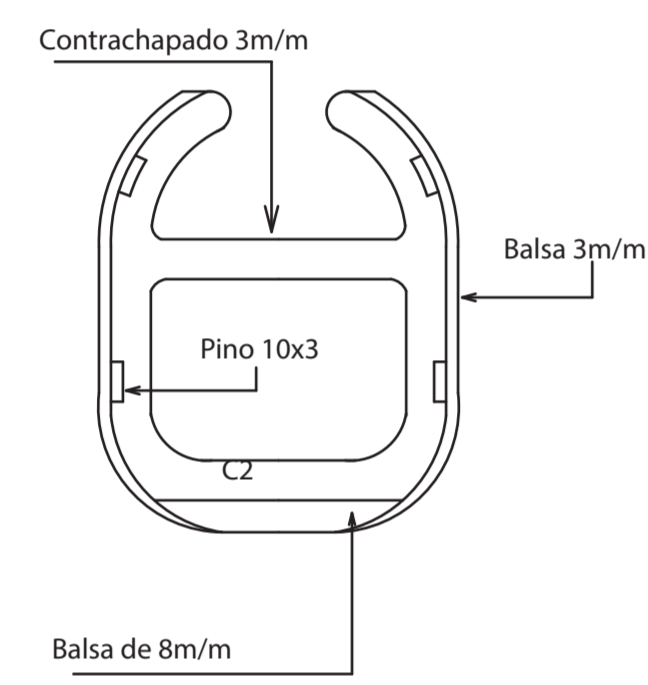

Plantillas estabilizador de cola

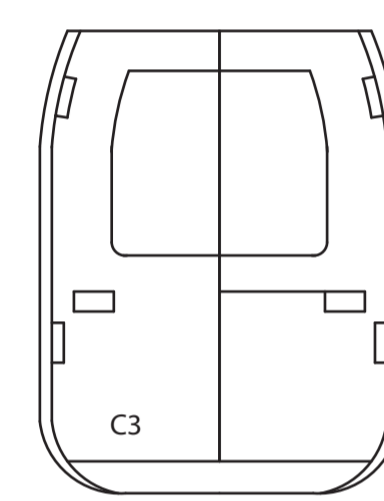
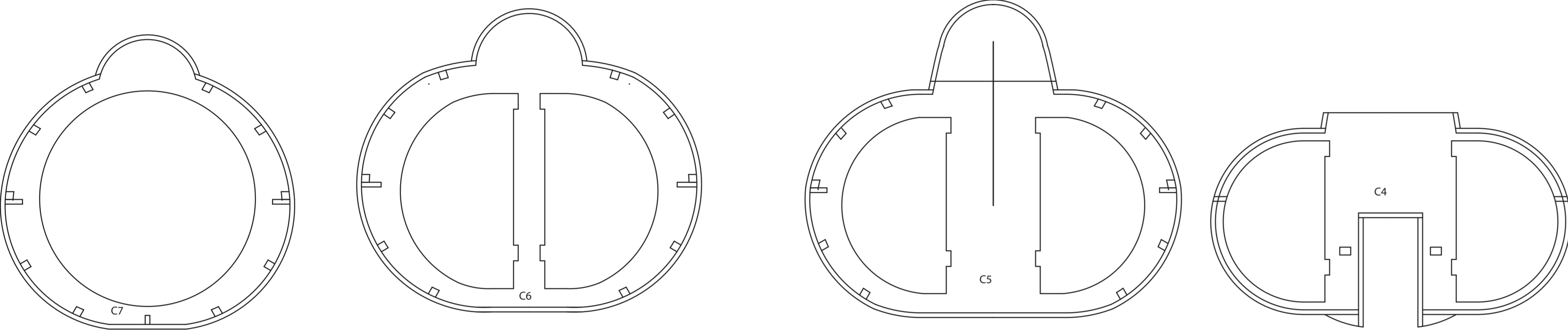
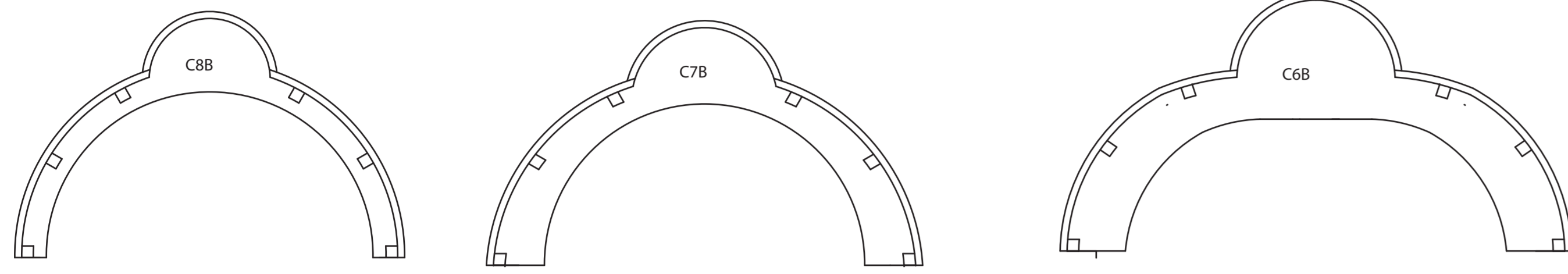
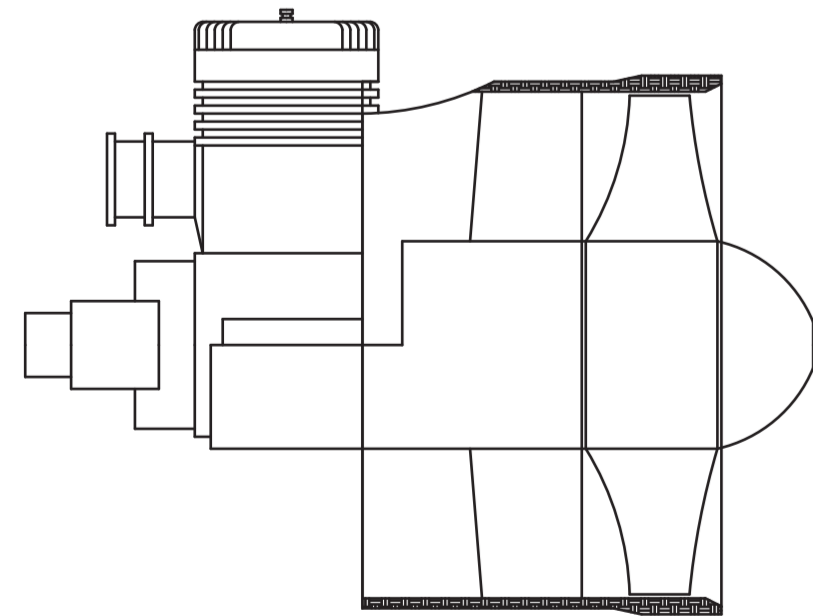
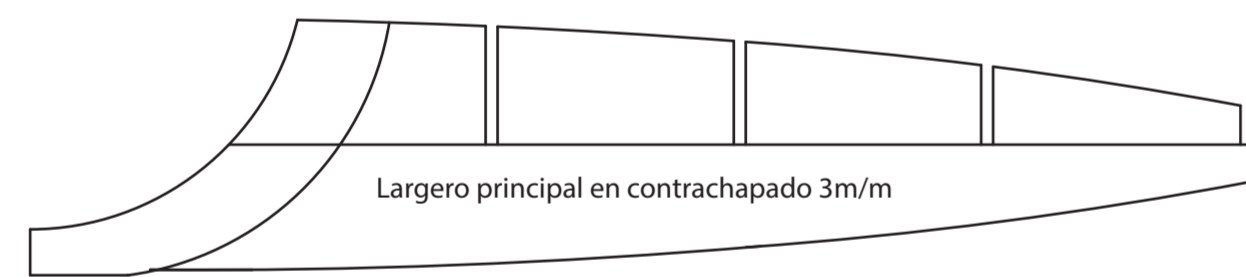
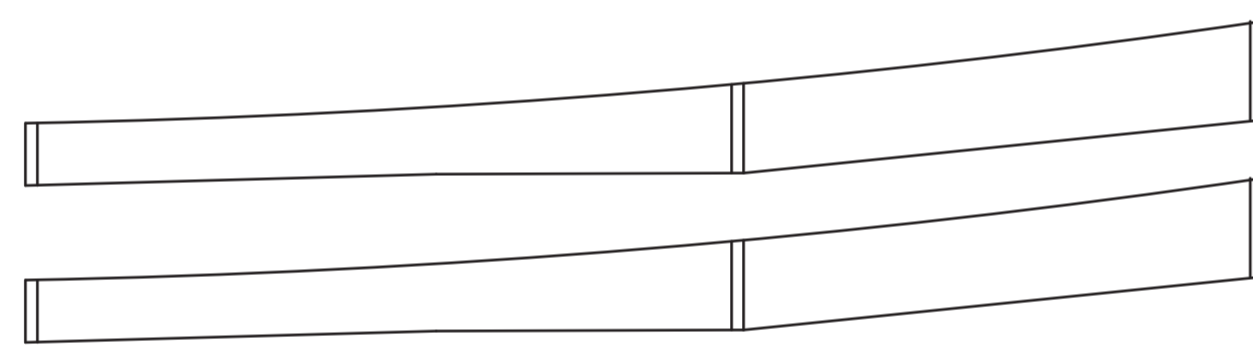
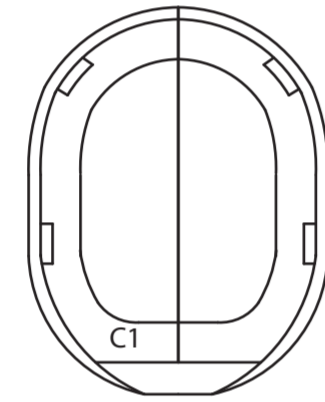

Grupo motor OS 91 VRDF y Turbina RAMTEC

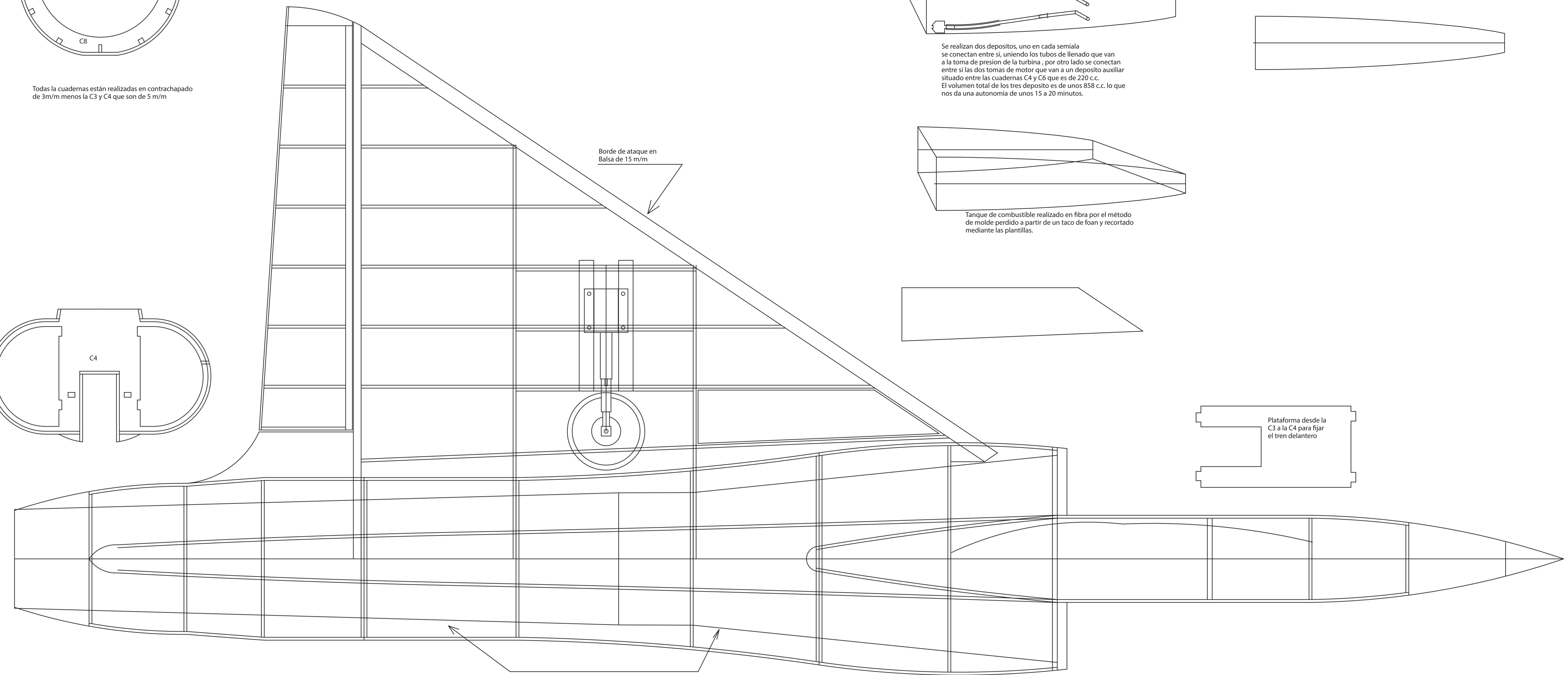

Borde de ataque en Balsa de 15 m/m

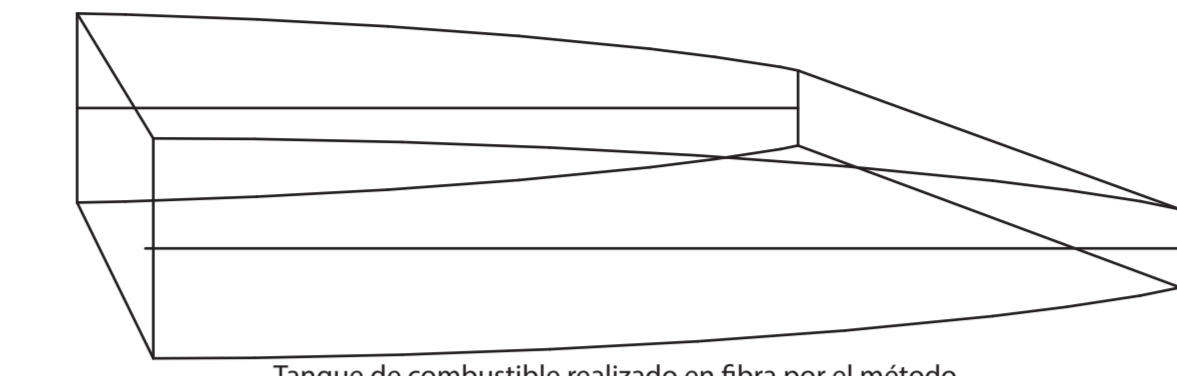

Tanque de combustible realizado en fibra por el método de molde perdido a partir de un taco de foan y recortado mediante las plantillas.

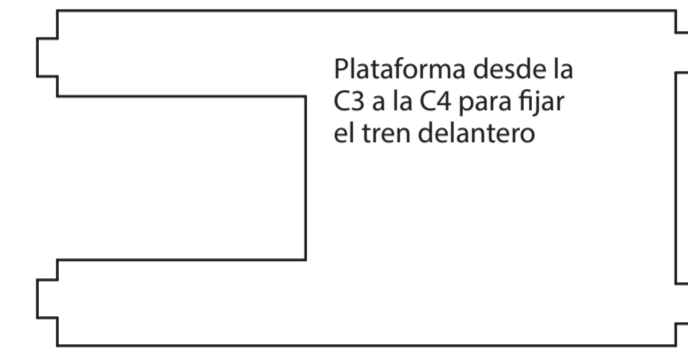

Plataforma desde la C3 a la C4 para fijar el tren delantero

Los conductos de entrada de aire así como los de salida, están realizado en laminas de aluminio de serigrafía de 0.8 m/m, ya que es facil de trabajar, resistente y pesa muy poco.

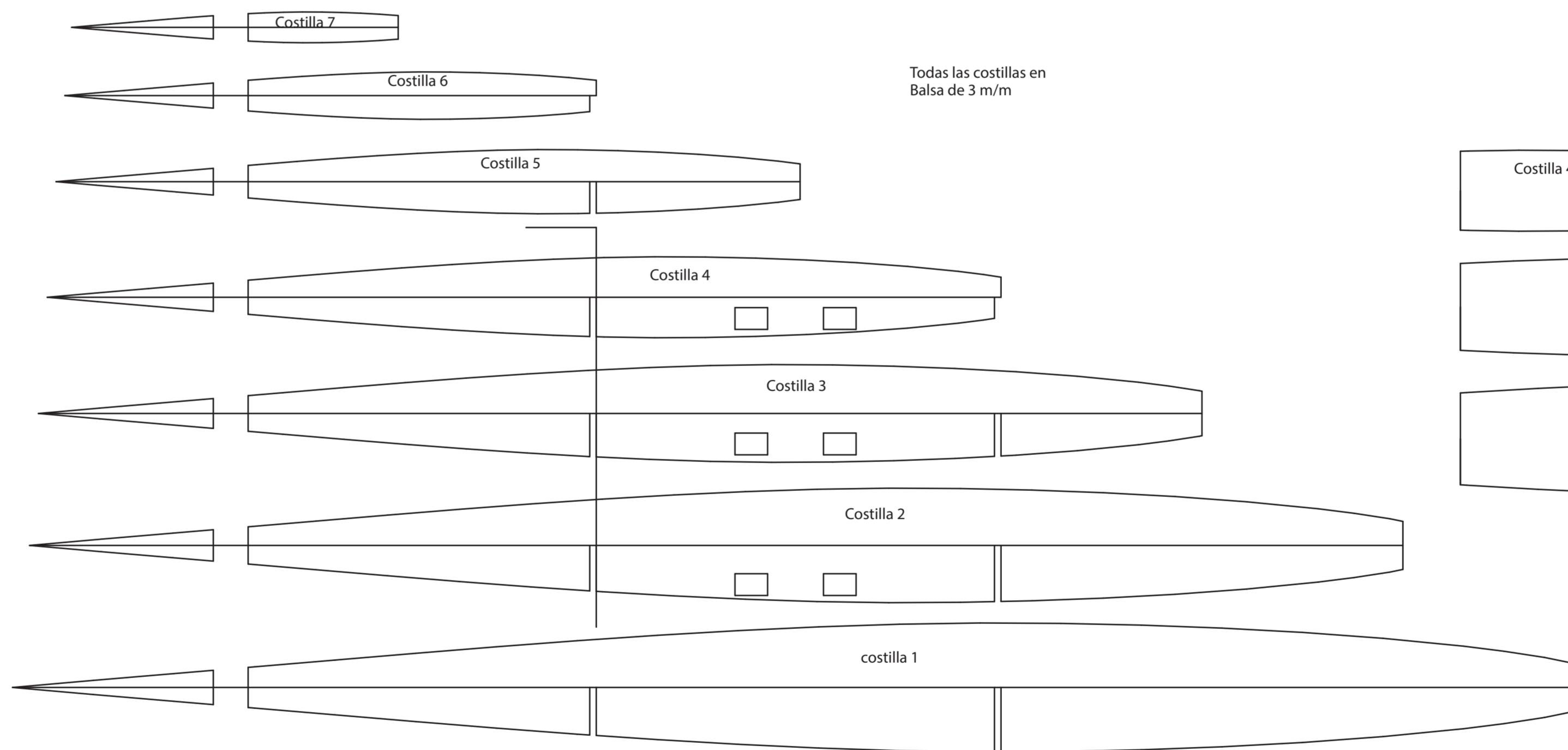

Todas las costillas en Balsa de 3 m/m

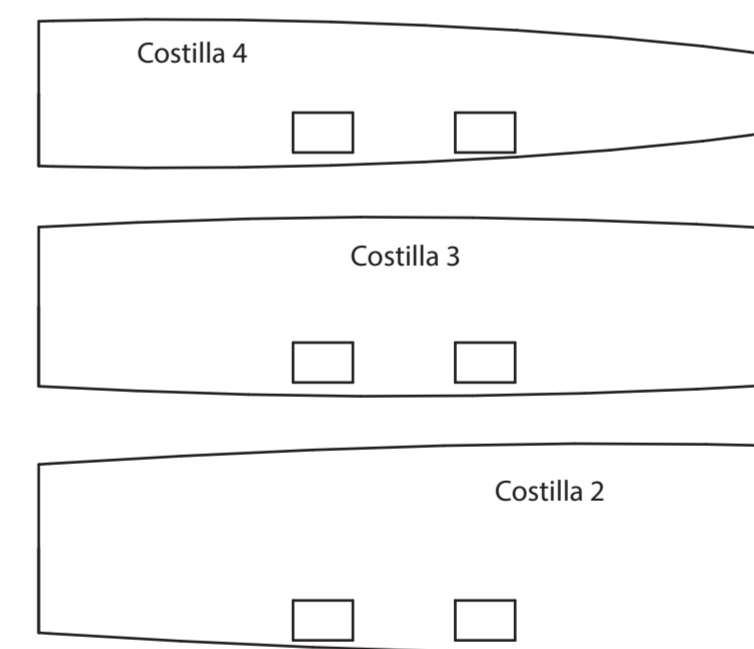

Refuerzo en contrachapado de 3 m/m para las costillas que soportan el tren de aterrizaje.

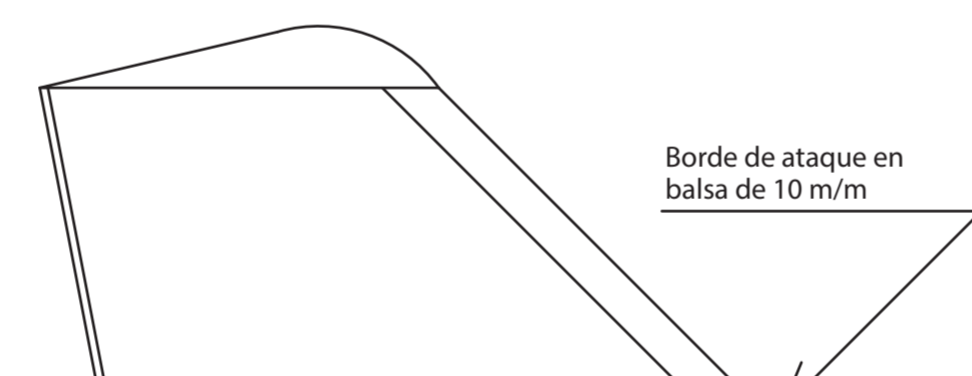

Borde de ataque en balsa de 10 m/m

Timón de dirección en foan de baja densidad y forrado de balsa de 1.5 m/m

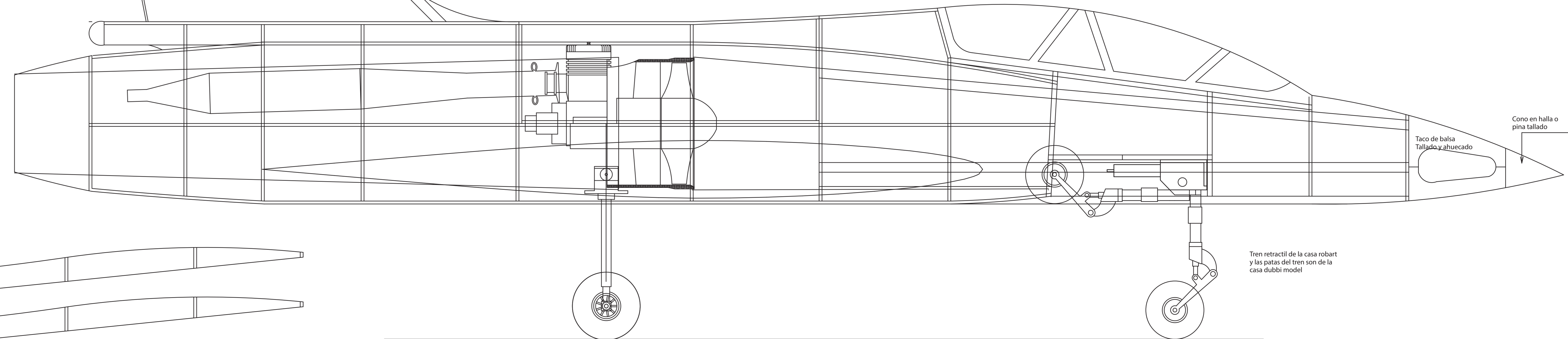

Taco de balsa tallado y alhucado

Cono en hulla o pino tallado

Tren retráctil de la casa rebart y las patas del tren son de la casa dubbí model

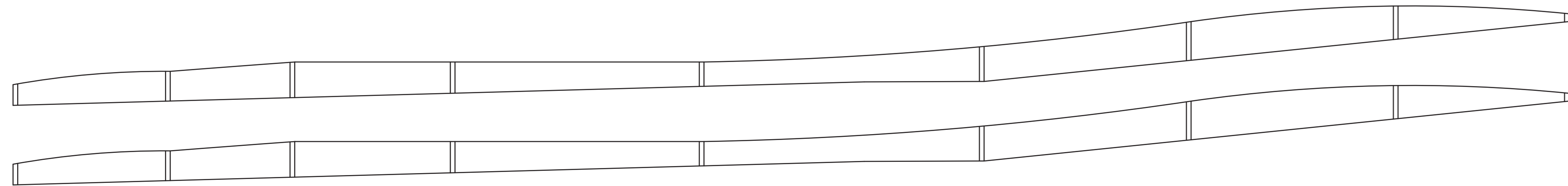

Muletas laterales en contrachapado de 3m/m