

Dieser Modellbauplan stellt einen ergänzenden und notwendigen Bestandteil zum Gebrauch von «FMT» dar. Zur gewerblichen Herstellung der MT-Bauplan-Modelle oder von Fertigteilen davon, bedarf es der Genehmigung des Verlages. Werkstoffzusammenstellung durch den Fachhandel genehmigungsfrei.

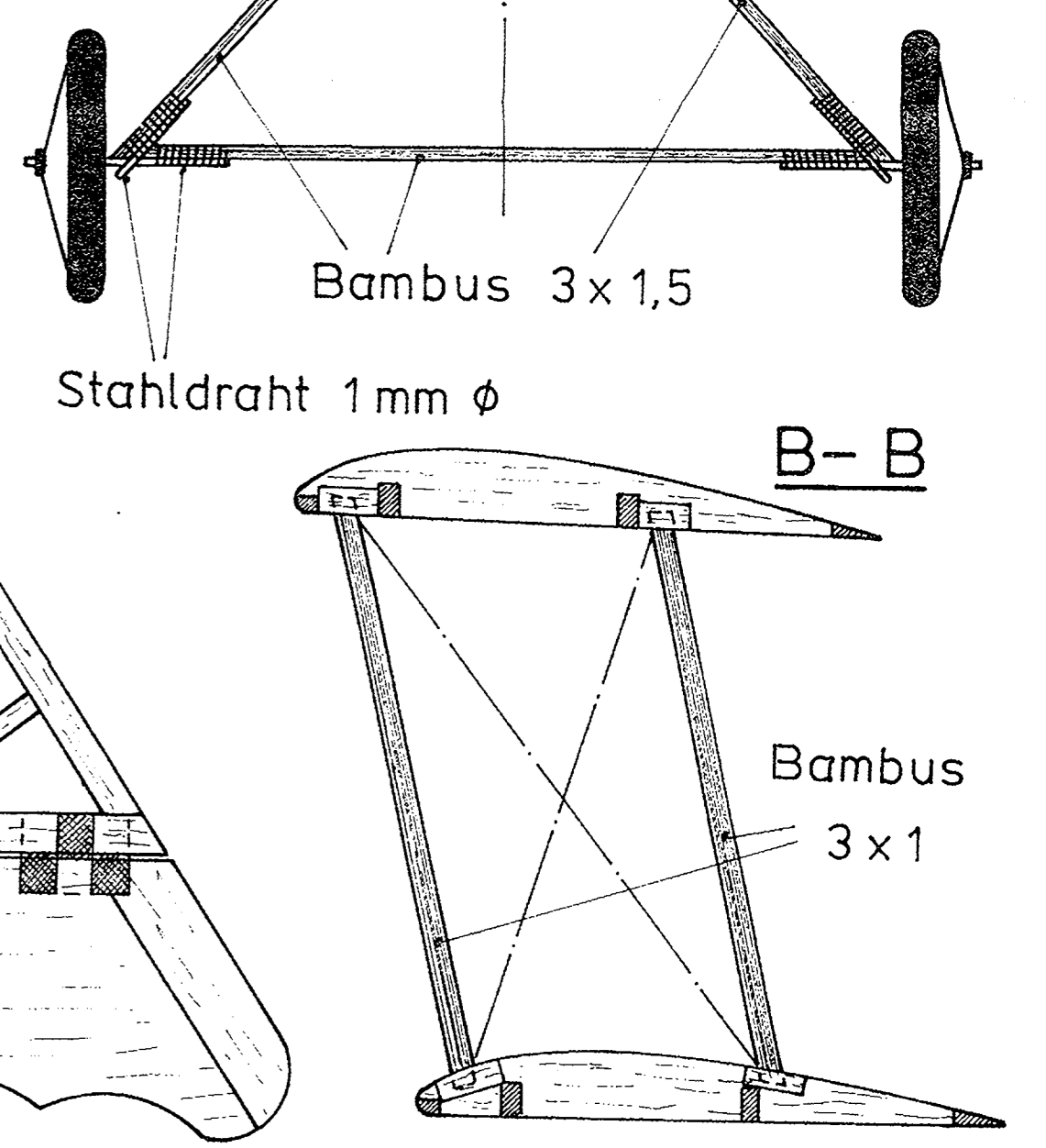
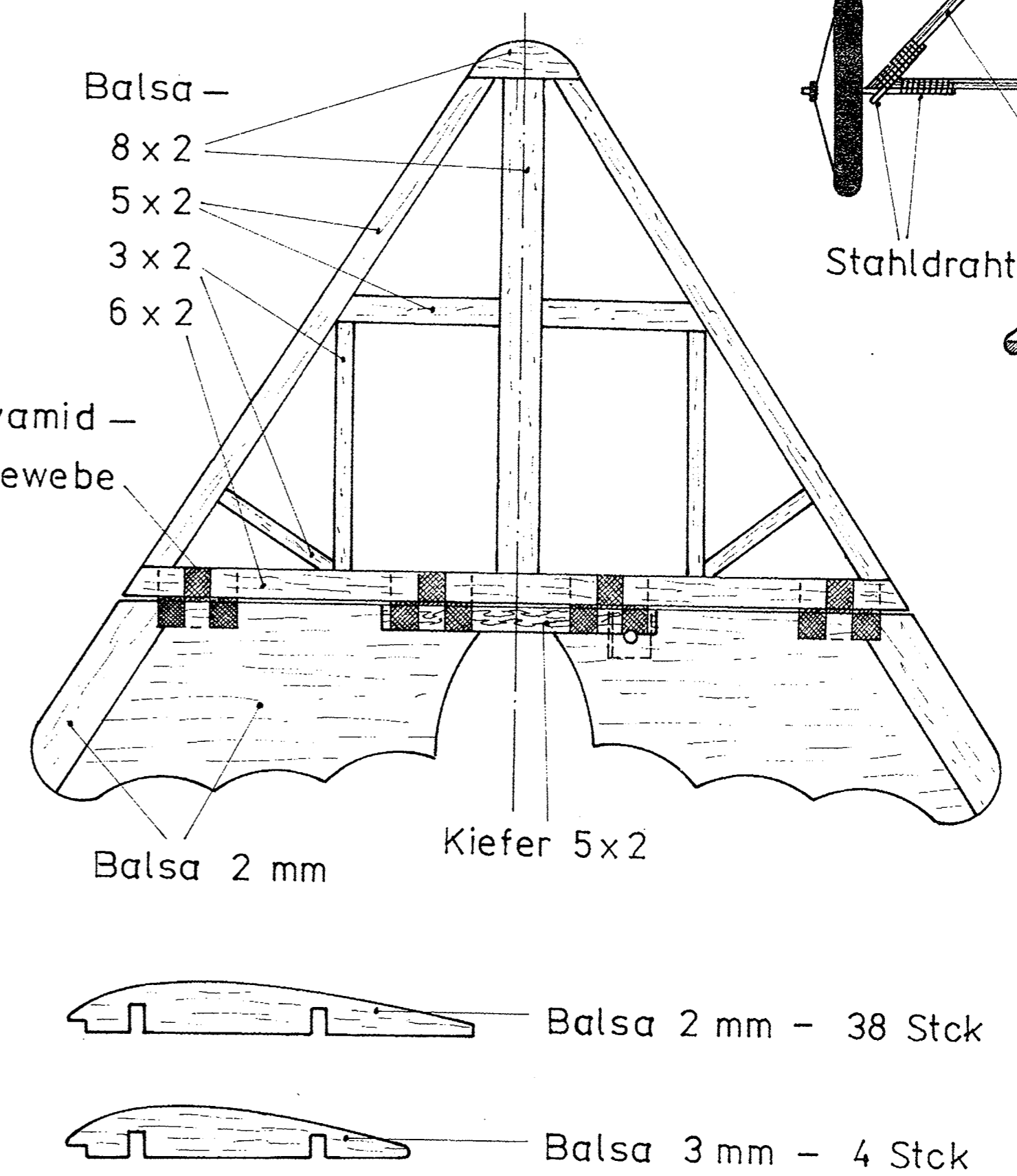
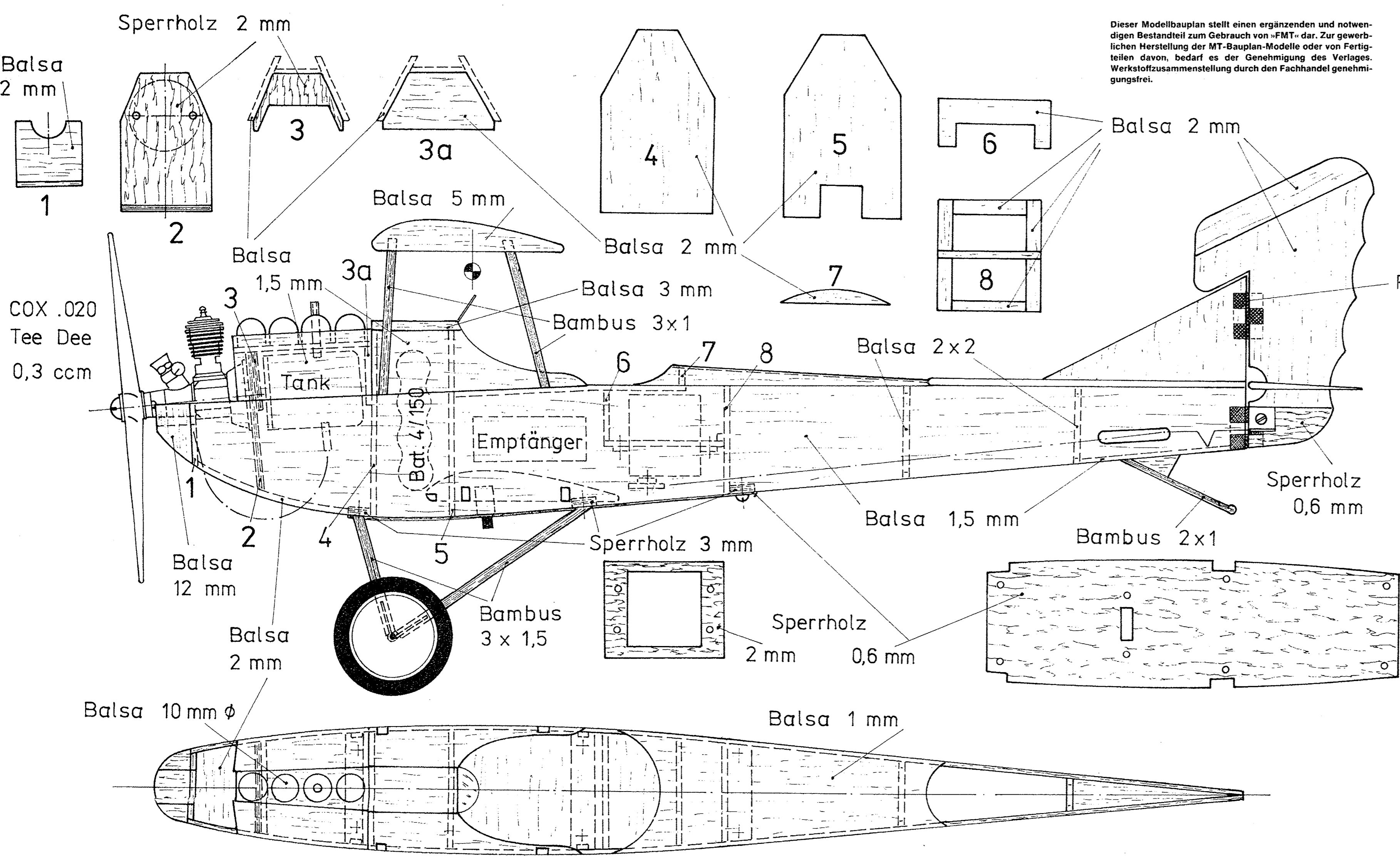

MT-Bauplan 911
Mini-Semi-Scale Modell

HANSA BRANDENBURG - C.I.

Konstruktion: J. Pipek

Technische Daten:

Spannweite:	610/580 mm
Länge:	440 mm
Flügelfläche:	11 dm ²
Höhenleitwerksfläche:	1,3 dm ²
Fluggewicht:	220 g
Flächenbelastung:	19,5 g/dm ²
Motor:	0,3 ccm
RC-Funktionen:	Höhe, Seite

Bauplanmaßstab: 1:1

Verlag für Technik und Handwerk GmbH
Postfach 11 28 · 7570 Baden-Baden