

Bauplan zum robbe-Montagekasten

Tonga

Bestell-Nr. 3146

Hochleistungs-Thermiksegler in Holzbauweise.

Spannweite: 2740 mm Rumpflänge: 1231 mm
Gesamtflächeninhalt: 59 dm² Fluggewicht mit RC-Anlage: 1340 g
Gesamtflächenbelastung: 22,7 g/dm²

Nachdruck, auch auszugsweise, sowie gewerbliche Verwertung jeder Art verboten.

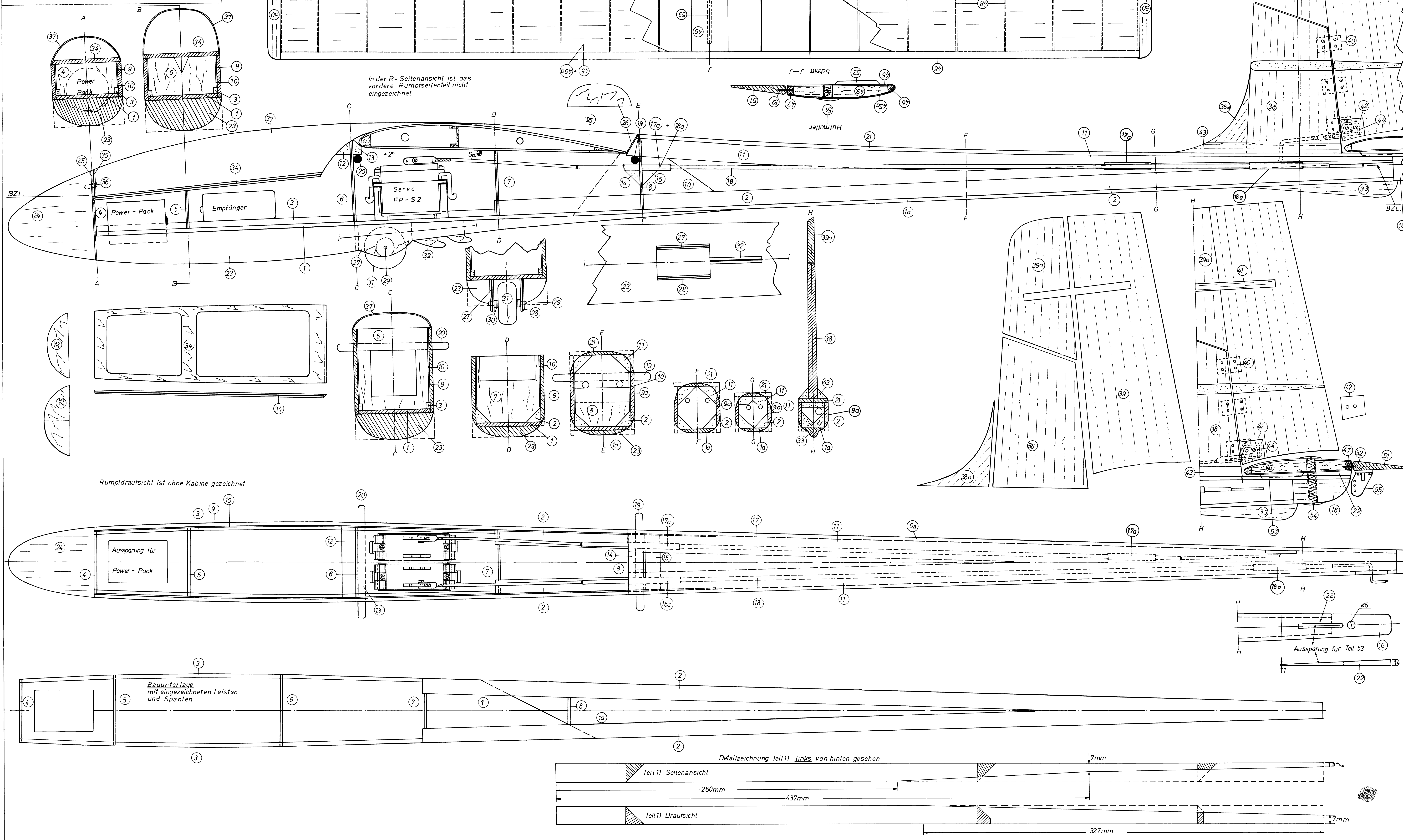

In der R-Seitenansicht ist das vordere Rumpfteile nicht eingezeichnet

Rumpfdraufsicht ist ohne Kabine gezeichnet

Detailzeichnung Teil 11 links von hinten gesehen

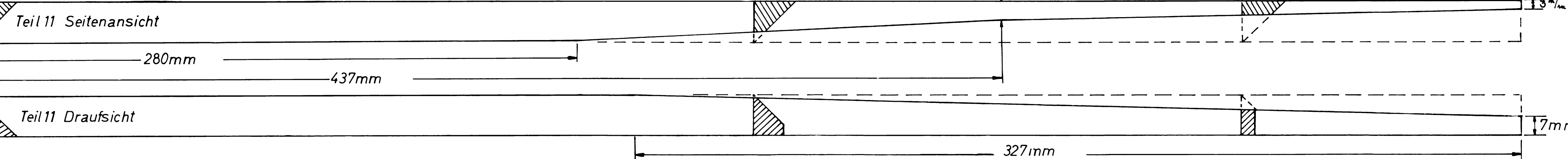

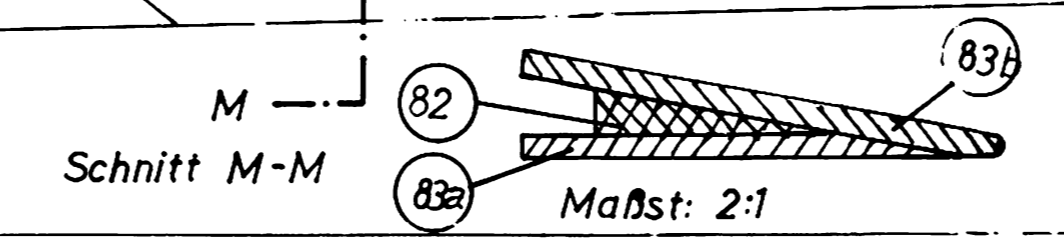
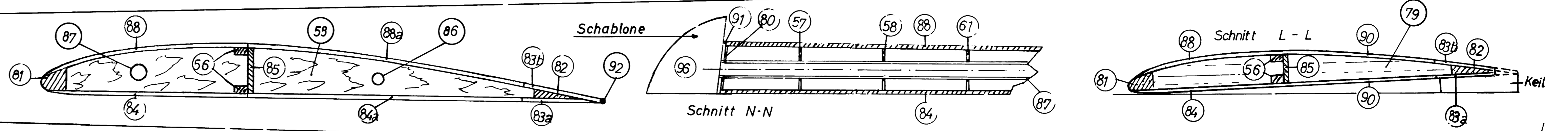


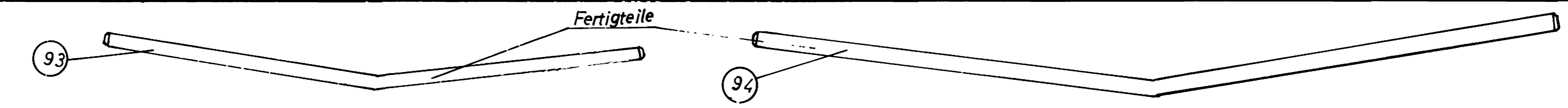

KEIL